

# SPURart Ski-Sortiment

## Race Carver, Powder Ski, Allmountain Ski, Tourenequipment...

# CARBON Skis

Ultra leicht aus Carbon und Sabeiholz... Wer weiter hoch geht fährt länger runter...

### RACE / PISTE

#### GS SPUR

For Racing Only. Der GS ist ein reissiger Riesenslalom-Ski für Überhoff auf mageren, unberührter Piste. Keine Kompromisse, denn nur die Zeit zählt.

Charakteristik: Wir haben unsere GS Linien neu überarbeitet und noch eine kürzere Variante mit 183cm im Sortiment. Im Besonderen sind vor die Bieline mit einem weichen Flex im Heck neu abgestimmt, dadurch können über den Kantenknie nach aggressiverer Radialen gefahren werden. Bei höchster Tonanstieg und vollem Grip auf der Kante. Ein zusätzlicher Schwingungsdämpfer aus Carbon-Gellege im Obergrat sorgt für die nötige Laufruhe. Der Kern ist ein Schichtbau aus Esche, wie sie nur in Form verarbeitet werden. Das robuste Fahrwerk für einen reinrassigen Rennski. Zusätzlich wird der Mastler mit einem besonders schnellen und hochwertigen Rembleib bestückt, denn schließlich zählt jede Sekunde.

Empfohlen: Vist Raceplate WC Cup Race Mem A4

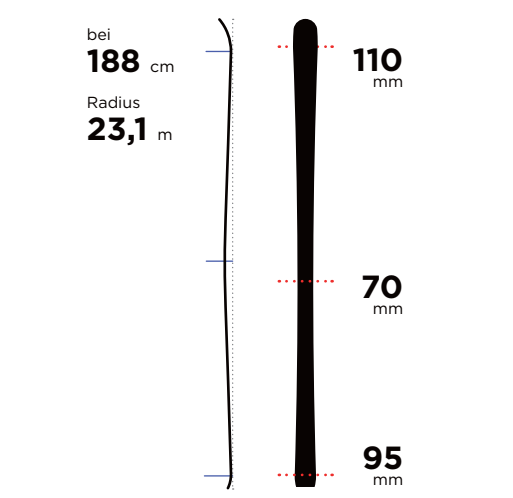

Längen: **188 183** cm

110	110	mm
70	70	mm
95	95	mm
23,1	21,2	m

#### Vorspannung: Race Camber

#### Einsatz: PISTE

#### VERSURTES GELÄNDE

#### TIEFSCHNEE

#### TOUR

#### Können:

<b>SEHR GUTER FAHRER</b>
<b>GENUSSFAHRER</b>
<b>EINSTEIGER</b>

### ALLMOUNTAIN / PISTE

#### Carv SPUR

Der Carv SPUR ist ein Kompromissloser, extrem anpassungsfähiger Race Carver für volle Leistung auf allen Schwunggraden, bei allen Geschwindigkeiten.

Charakteristik: Ein Ski für alle Carving Freaks und Slalom Ski Fans. Unsere Pisten Racer sind alle mit einem zusätzlichen Einabgestimmten Basalen Gewebe ausgestattet und besitzen dadurch im Verhältnis zum Längsgrat eine sehr hohe Torsionssteifigkeit. Dadurch untersteuert die Race Ski nicht, haben vollen Kantengriff und können über den Kantenknie jeden Schwungradus realisieren. Durch den Eschen-Faserbau ist der Ski äußerst springig und beweglich.

Empfohlen: Vist Raceplate WC dual 10mm

Empfohlen: Vist Raceplate WC dual 10mm

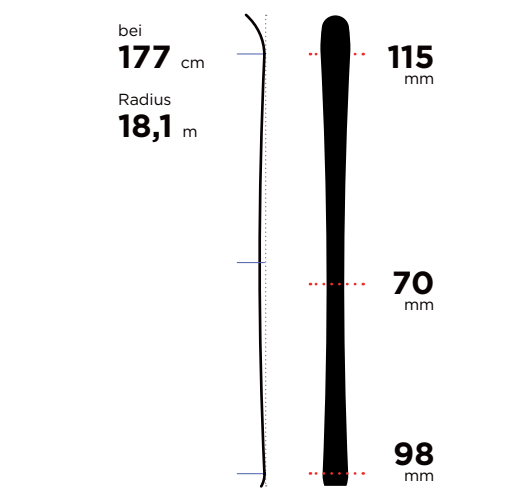

Längen: **183 177 171** cm

115	115	115	mm
70	70	70	mm
98	98	98	mm
19,4	18,1	16,7	m

#### Vorspannung: Race Camber

#### Einsatz: PISTE

#### VERSURTES GELÄNDE

#### TIEFSCHNEE

#### TOUR

#### Können:

<b>SEHR GUTER FAHRER</b>
<b>GENUSSFAHRER</b>
<b>EINSTEIGER</b>

#### Slalom SPUR

Für gute Skifahrer, die enge radikal geschnittene Carving Turns auf glatter Piste lieben.

Charakteristik: Mit einer Mittelbreite von 79mm unter der Bindung kann der CRUISE SPUR sensibel auf der Kante gesteuert werden. Er ist sehr dreifreudig und einfach zu fahren, und besitzt einen soliden Kantengriff. Der Cruise ist ideal für gute Skifahrer aber auch für Einsteiger die hauptsächlich auf der Piste entspannt „carven“ und „cruten“ möchten.

Empfohlen: Vist Raceplate WC dual 10mm

Empfohlen: Vist Raceplate WC dual 10mm

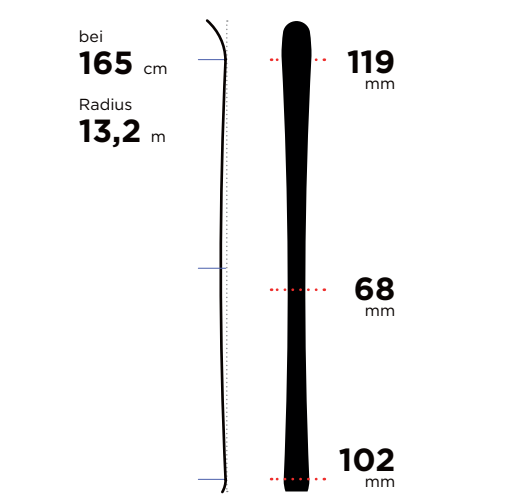

Längen: **183 155** cm

119	118	mm
68	68	mm
102	101	mm
13,2	11,9	m

#### Vorspannung: Race Camber

#### Einsatz: PISTE

#### VERSURTES GELÄNDE

#### TIEFSCHNEE

#### TOUR

#### Können:

<b>SEHR GUTER FAHRER</b>
<b>GENUSSFAHRER</b>
<b>EINSTEIGER</b>

#### Cruise SPUR

Der CRUISE SPUR ist ein gutmütiger und spielerischer Pisten Cruser mit weichem Flex.

Charakteristik: Mit einer Mittelbreite von 79mm unter der Bindung kann der CRUISE SPUR sensibel auf der Kante gesteuert werden. Er ist sehr dreifreudig und einfach zu fahren, und besitzt einen soliden Kantengriff. Der Cruise ist ideal für gute Skifahrer aber auch für Einsteiger die hauptsächlich auf der Piste entspannt „carven“ und „cruten“ möchten.

Empfohlen: Vist Raceplate WC dual 10mm

Empfohlen: Vist Raceplate WC dual 10mm

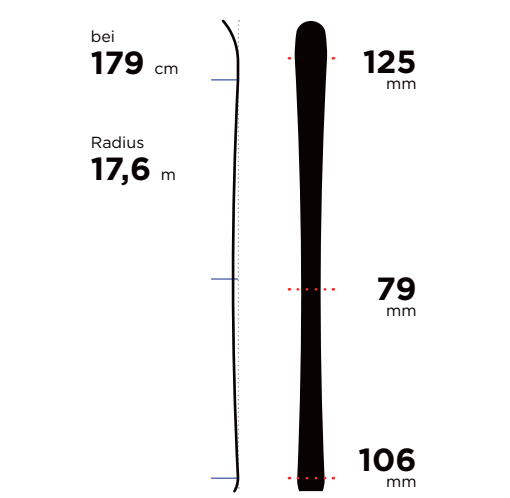

Längen: **179 173 167 159** cm

125	125	125	124	mm
79	79	79	79	mm
102	102	104	104	mm
17,6	16,3	15	14	m

#### Vorspannung: Flatt Tip Camber

#### Einsatz: PISTE

#### VERSURTES GELÄNDE

#### TIEFSCHNEE

#### TOUR

#### Können:

<b>SEHR GUTER FAHRER</b>
<b>GENUSSFAHRER</b>
<b>EINSTEIGER</b>

#### Spiel SPUR

Der SPIEL SPUR ist ein Race Carver fürs Gelände mit Top-Restrukturschichten. Ein Allmountain Ski für alle Fälle, auch wenn es einmal lange nicht geschneht hat.

Charakteristik: Der SPIEL SPUR ist ein leistungsfähiger und sehr anpassungsfähiger Allmountain Ski für alle Gegebenheiten. Seine Stärken zeigt er im verspurten Gelände und auf festem Untergrund aus. Besonders im buckeligen oder verspurten Terrain fällt er sich wohl, kann aber auch auf eisiger Piste seine volle Carving Performance beweisen. Seine Beweglichkeit und Drehfreudigkeit bekommt er durch seine flach gerockte Schaufel. Eine extra Lage Glas in der Längsachse verleiht ihm einen verspielten Charakter - und den dazu notwendigen Pop.

Empfohlen: Look SPX 12 oder Pivot 14

Empfohlen: Look SPX 12 oder Pivot 14

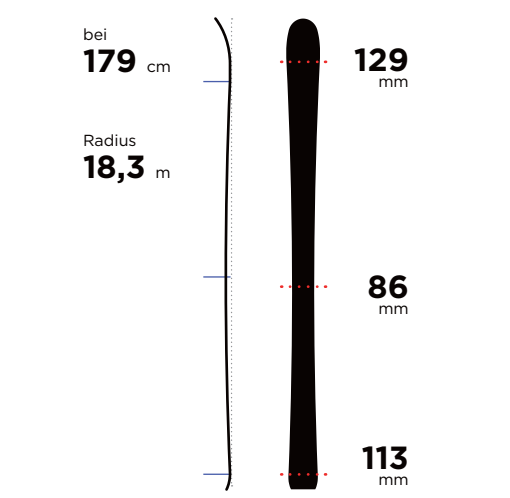

Längen: **184 179 173 167 159** cm

129	129	129	128	128	mm
86	86	86	86	86	mm
113	113	113	112	111	mm
19,4	18,3	16,9	16,1	14,6	m

#### Vorspannung: Fine Tip Rocker / Camber

#### Einsatz: PISTE

#### VERSURTES GELÄNDE

#### TIEFSCHNEE

#### TOUR

#### Können:

<b>SEHR GUTER FAHRER</b>
<b>GENUSSFAHRER</b>
<b>EINSTEIGER</b>

#### Flipp SPUR

Der Flipp ist ein Allmountain Ski, der überall seine Stärken ausspielen kann, egal ob vorwärts, in der Luft oder rückwärts.

Charakteristik: Ein Twin Tip Allrounder mit 90mm unter der Bindung. Piston Carver, Park Spielzeug, Jibber. Off Piste im verspurten Gelände, oder rückwärts. Der Spurr ist als etwas breitere TwinTip Variante.

Empfohlen: Look SPX 12 oder Pivot 14

Empfohlen: Look SPX 12 oder Pivot 14

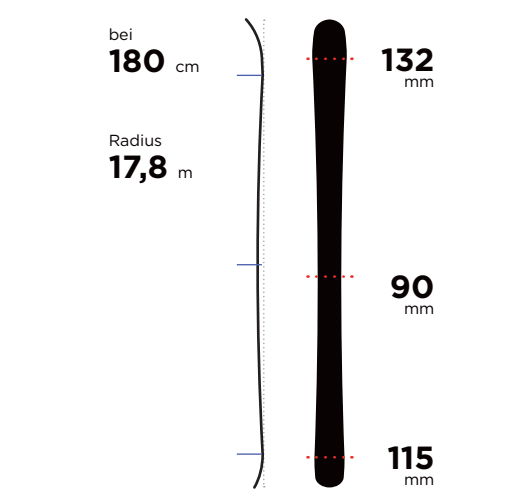

Längen: **186 180 174 166** cm

132	132	132	131	mm
90	90	90	90	mm
115	115	115	112	mm
19,3	17,8	16,5	15,5	m

#### Vorspannung: Fine Tip Rocker / Camber

#### Einsatz: PISTE

#### VERSURTES GELÄNDE

#### TIEFSCHNEE

#### TOUR

#### Können:

<b>SEHR GUTER FAHRER</b>
<b>GENUSSFAHRER</b>
<b>EINSTEIGER</b>

#### Alpin SPUR

Allmountain, Touren oder Freeride... für alle, die einen soliden Begleiter im alpinen Gelände oder auf Skitouren brauchen.

Charakteristik: Der ALPIN SPUR ist ein leistungsfähiger Geländeski für alle Schneebedingungen und ein zuverlässiger Partner in allen alpinen Situationen. Im 80mm Mittelbreit hat er einen sehr großen Einsatzbereich. Die weiche Schaufel gibt ihm den nötigen Auftrieb im Tiefschnee und ist gerade so viel gerockt, dass sie bei harten Bedingungen nicht vibriert und alle Unebenheiten schluckt. Der Alpin SPUR hat einen weiten Radius, sehr gute Drift-Eigenschaften und ist SPURstreu.

Empfohlen: Look SPX 12 oder Pivot 14

Empfohlen: Look SPX 12 oder Pivot 14

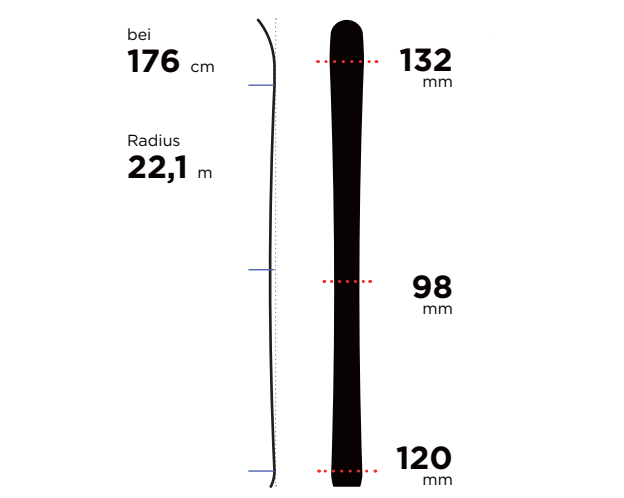

Längen: **189 183 176 167** cm

134	132	132	130	mm
98	98	98	95	mm
130	130	130	113	mm
24,6	23,3	22,1	19,6	m

#### Vorspannung: S-Rocker

#### Einsatz: PISTE

#### VERSURTES GELÄNDE

#### TIEFSCHNEE

#### TOUR

#### Können:

<b>SEHR GUTER FAHRER</b>
<b>GENUSSFAHRER</b>
<b>EINSTEIGER</b>

#### All Easy SPUR

Sehr verspielt und super breitbeinig in allen Off- und On-Piste Situationen

Charakteristik: Durch die Rocker-Camber-Rocker Konstruktion kann der All Easy SPUR mit einem engen Radius bestückt werden, wodurch er so vielseitig wird. Diese Konstruktion verleiht ihm Carving Eigenschaften für das Gelände. Die kurze Kantensäge macht ihn besonders drehtreu - gerade bei niedrigen Geschwindigkeiten. Um umtötiges Flattern zu vermeiden, sind die Rocker Tips und Tails besonders steil konstruiert.

Empfohlen: Look SPX 12 oder Pivot 14

Empfohlen: Look SPX 12 oder Pivot 14

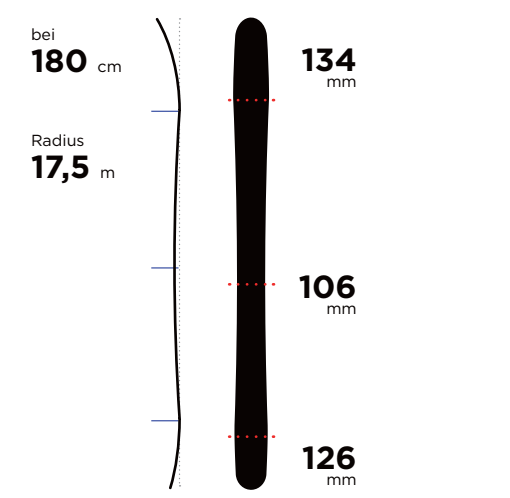

Längen: **188 180 172 164** cm

142	142	142	mm
126	126	126	mm
130	130	130	mm
23,8	21	18,5	m

#### Vorspannung: Tapered Tip & Tail Rocker

#### Einsatz: PISTE

#### VERSURTES GELÄNDE

#### TIEFSCHNEE

#### TOUR

#### Können:

<b>SEHR GUTER FAHRER</b>
<b>GENUSSFAHRER</b>
<b>EINSTEIGER</b>

#### Powder Play SPUR

Unser Backcountry Twin Tip „Everybody's Darling“ im frischen Schnee

Charakteristik: Der POW PLAY SPUR ist ein New Generation Powder Twin Tip, der auch schon bei niedrigen Geschwindigkeiten Spaß macht und einfach zu fahren ist. Tip und Tail sind setzbar und ordentlich gerockt. Der Montagepunkt der Bindung ist weiter nach vorne verlagert. Dadurch fährt er sich knicker an als er ist und ist für Spinn etwas zentrierter. Um umtötiges Flattern zu vermeiden, sind die Rocker Tips und Tails besonders steil konstruiert.

Empfohlen: Look SPX 12 oder Pivot 14

Empfohlen: Look SPX 12 oder Pivot 14

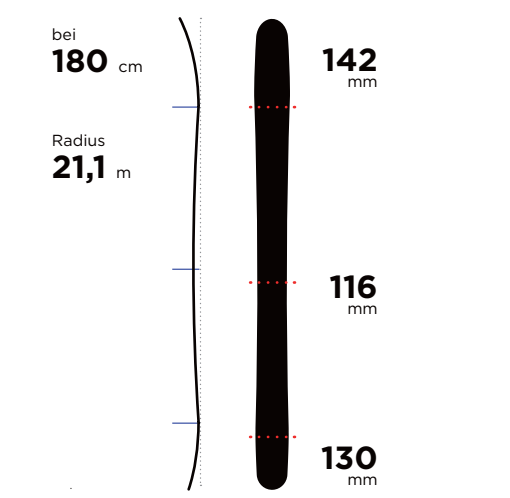

Längen: **188 180 172** cm

142	142	142	mm
116	116	116	mm
130	130	130	mm
23,8	21	18,5	m

#### Vorspannung: Tapered Tip & Tail Rocker

#### Einsatz: PISTE

#### VERSURTES GELÄNDE

#### TIEFSCHNEE

#### TOUR

#### Können:

<b>SEHR GUTER FAHRER</b>
<b>GENUSSFAHRER</b>
<b>EINSTEIGER</b>

#### Seek Deep SPUR

Unverspurt und richtig viel Schnee... Seek Deep SPUR

Charakteristik: Der SEEK DEEP SPUR ist für die Tage gedacht, wenn's einmal richtig schneit. Viel Rocker, viele und hinten langer easy Radius, extra breit und extra lang. Tip und Tail sind setzbar und ordentlich gerockt. Der Montagepunkt der Bindung ist weiter nach vorne verlagert. Dadurch fährt er sich knicker an als er ist und ist für Spinn etwas zentrierter. Um umtötiges Flattern zu vermeiden, sind die Rocker Tips und Tails besonders steil konstruiert.

Empfohlen: Look SPX 12 oder Pivot 14

Empfohlen: Look SPX 12 oder Pivot 14

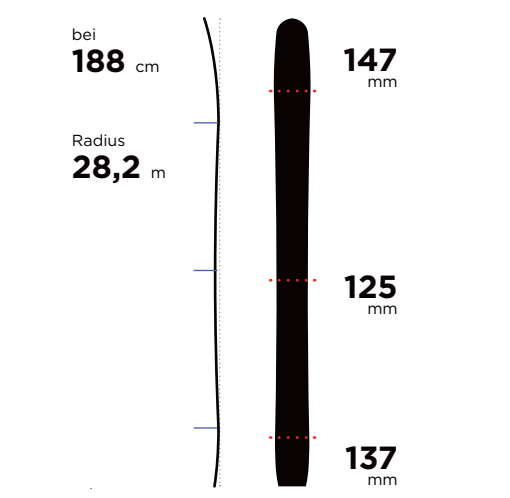

Längen: **194 188** cm

147	147	mm
125	125	mm
137	137	mm
30,2	28,2	m

#### Vorspannung: Tapered Tip & Tail Rocker

#### Einsatz: PISTE

#### VERSURTES GELÄNDE

#### TIEFSCHNEE

#### TOUR

#### Können:

<b>SEHR GUTER FAHRER</b>
<b>GENUSSFAHRER</b>
<b>EINSTEIGER</b>

#### Surf Fish SPUR Promodell

Das Surfboard für den Schnee im Fish Tail Style...

Charakteristik: Den Surf Fish bauen wir bei SPURart bereits im achten Jahr. Der Shape würde ständig weiterentwickelt und optimiert und entspricht sicher nicht dem aktuellen Freeride Mainstream. So wagt... der Surf Fish überzeugt mit außergewöhnlich schönen Surfturns. Ein besonderer Freeride Shape mit viel Fläche, einer sehr flachen leicht gerockten Schaufel, einem extra super weiten Radius und das ganze bei 185cm. Der Ski besitzt exzellente Drift-Eigenschaften bei allen Geschwindigkeiten und ist sehr brechenbar in seiner Bewegung, wie in einem 3D Video Spiel. Ein solider und leistungsfähiger Freerider für alle Tiefschneebahnen.

Empfohlen: Look SPX 12 oder Pivot 14

Empfohlen: Look SPX 12 oder Pivot 14

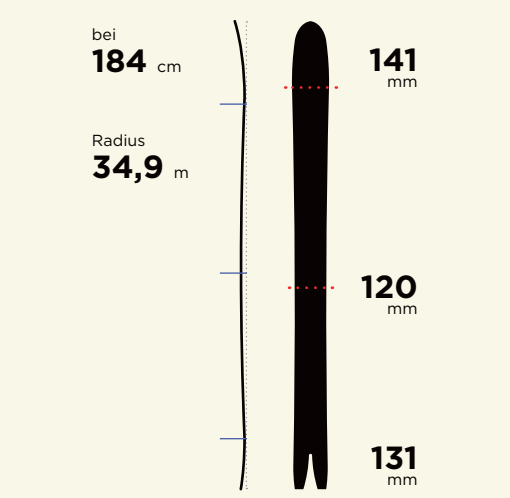

Längen: **184** cm

141	mm
120	mm
131	mm
34,9	m

#### Vorspannung: Tip Rocker & Tail short Rocker

#### Einsatz: PISTE

#### VERSURTES GELÄNDE

#### TIEFSCHNEE

#### TOUR

#### Können:

<b>SEHR GUTER FAHRER</b>
<b>GENUSSFAHRER</b>
<b>EINSTEIGER</b>

#### Tour SPUR

Schnell rauf... schnell runter... ein gutmütiger Begleiter für alle Ski Touren

Charakteristik: Der TOUR SPUR ist, wie der Name schon sagt, unser Top Touren Spezialist. Die Mittelbreite in Kombination mit einem sehr weiten Radius lässt den Tour SPUR Carbon sehr gut steuern, vor allem im verspurten Gelände. Super leicht bei voller Fahrperformanz.

Empfohlen: Die Fritschl Vipec 12 und Kohla Vacuum Felle

Empfohlen: Die Fritschl Vipec 12 und Kohla Vacuum Felle

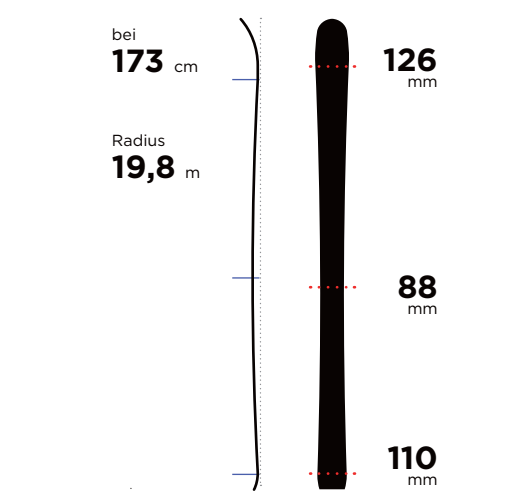

Längen: **179 173 167 159** cm

126	126	126	126	mm
88	88	88	88	mm
110	110	108	110	mm
21,4	19,8	18,3	16,3	m

#### Vorspannung: Fine Tip Rocker / Camber

#### Einsatz: PISTE

#### VERSURTES GELÄNDE